

## **IFL-technische Mitteilung** **Nr. 04/2016**

Die IFL e. V. informiert regelmäßig über aktuelle Entwicklungen  
aus den Bereichen Fahrzeugtechnik und Lackierung

### **Volkswagen alle Modelle** **ACC-Adaptive Cruise Control** **Abstandsregeltempomat**

Wie aus den Original Herstellerunterlagen hervor geht, darf bei Fahrzeugen mit ACC die Blende im rechten Abdeckteil des Stoßfängers vorn bei einer Reparaturlackierung oder einem Ersatz nicht lackiert werden. Das sich dahinter befindende ACC-System kann durch die hinzugekommene Lackschichtdicke seine Funktion verlieren.

Die Abdeckung des Gebers für Abstandsregelung im Stoßfänger-Zierrgitter besteht aus radardurchlässigem Material.

Die Abdeckung ist beheizt, um ggf. Funktionseinschränkungen durch Schnee- und Eisbefall zu vermeiden.

Alle Änderungen der Oberfläche wie nachträgliche Lackierung, Aufkleber und sonstige nachträglich angebrachte Gegenstände können zu Funktionsstörungen führen.

#### **Steuergerät für Abstandsregelung** **- J4238 -**

Die Abbildung zeigt das Steuergerät für Abstandsregelung –J428- beim Golf. Bei anderen Fahrzeugmodellen kann die Abbildung abweichen.

- 1 – Adapterplatte
- 2 – Halter
- 3 – Befestigungsbohrung
- 4 – Justageschraube vertikal
- 5 – Blende
- 6 – Geber für Abstandsregelung/  
Steuergerät für Abstands-  
Regelung
- 7 – Justageschraube horizontal

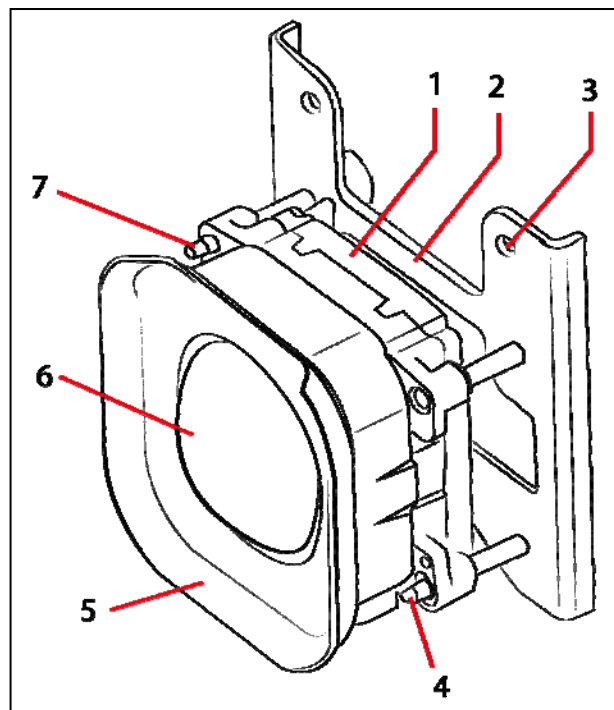

**Bitte beachten Sie immer die aktuellen, fahrzeugspezifischen Informationen in den Herstellerunterlagen!**

Ihr IFL-Team