

Aktuelle IFL-technische Mitteilung 16/2009

vom 01.10.2009

Die IFL e. V. informiert regelmäßig über aktuelle technische Entwicklungen aus den Bereichen Fahrzeugtechnik und Lackierung:

Hersteller: Volkswagen

Heckklappenspoiler

Aktuelle Problemstellung bei folgender Modellbaureihe:

Modell:	Golf 5	Audatex Code: 6 57
Typ:	1 K	DAT-Code : 01 905 075 007
Baujahr:	ab 10/03	

Aus Praxismeldungen wurde der IFL bekannt, dass es bei der Demontage des Heckklappenspoilers zur Zerstörung der Rasthaken kommen kann, dadurch ist eine Wiederverwendung des Spoilers ausgeschlossen.

Die Interessengemeinschaft für Fahrzeugtechnik und Lackierung e.V. weist diesbezüglich auf die Original Dokumentation von Volkswagen hin. Diese Original Dokumentation sollte stets zum Aus- Einbau des Dachkantenspoilers verwendet werden.

Auf der folgenden Seite finden Sie die Originaldokumentation von Volkswagen, daraus geht hervor, dass **alle Rasthaken auf Beschädigung kontrolliert werden sollen und ggf. ein neuer Dachkantenspoiler verbaut werden muss.**

Kontrollieren Sie alle Rasthaken auf Beschädigungen, ggf. müssen Sie einen neuen Dachkantenspoiler verbauen.

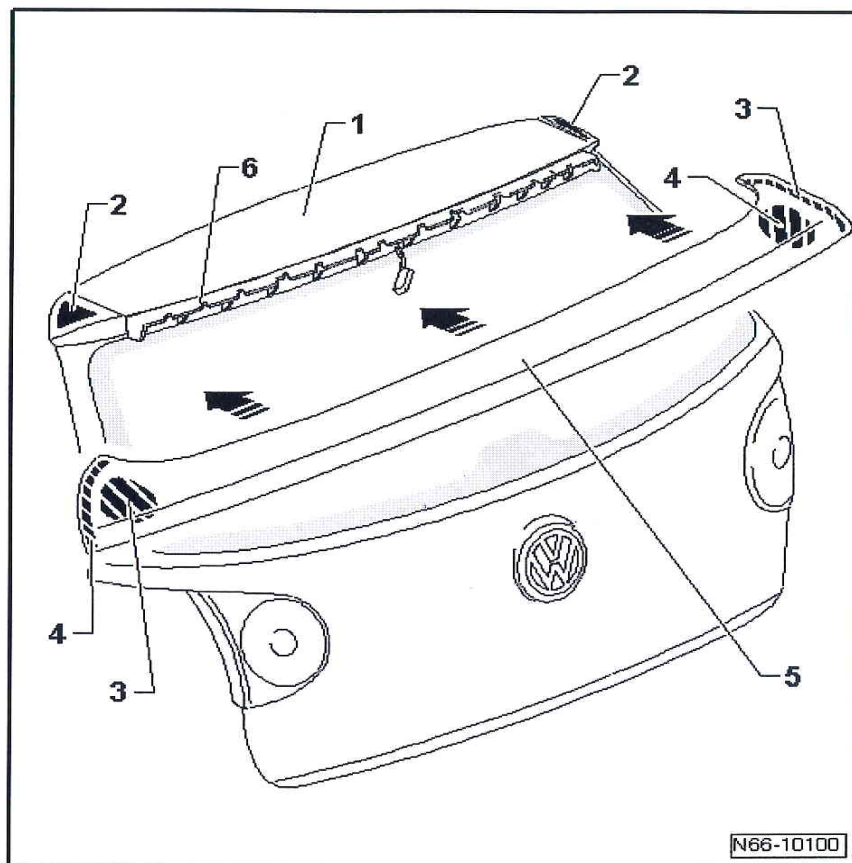

Ihr
IFL-Team

© IFL e.V. Bad Vilbel, 2009
Urheberrechtlich geschützt – alle Rechte vorbehalten.