

## IFL-technische Mitteilung Nr. 01/2015 vom 09.01.2015

Die IFL e. V. informiert regelmäßig über aktuelle Entwicklungen aus den Bereichen  
Fahrzeugtechnik und Lackierung

### Citroën Jumpy III – AW Vorgabezeit für Teilersatz Seitenwand hinten (links/rechts) unterhalb

Aktuelle Problemstellung bei folgender Modellbaureihe:

Modell: Citroën Jumpy III  
Typ: JY,  
Bauzeit: ab 06/2006

Audatex-Code: A 65 01 ..  
DAT-Code: 02 190 032 001.....

Der IFL wurde zum o. g. Modell mitgeteilt, dass für den Teilersatz der hinteren Seitenwände „**unterhalb**“ links oder rechts 41 AW = 4,1 Stunden reine Blecharbeit vom Hersteller Citroën vorgegeben werden. Nach Information einiger Betriebe ist diese Arbeitszeitvorgabe zu gering.

Bei der Überprüfung durch die IFL wurde festgestellt, dass für die Erneuerung der kompletten Seitenwände jeweils 155 AW = 15,5 Stunden reine Blecharbeitszeit vorgegeben wird.

Die IFL hat sich mit Citroën in Verbindung gesetzt und darauf hingewiesen, dass die Vorgabezeiten für den Teilersatz unrealistisch sind und nicht im richtigen Verhältnis zur Kompletterneuerung der Seitenwände stehen.

Grafik: Audatex

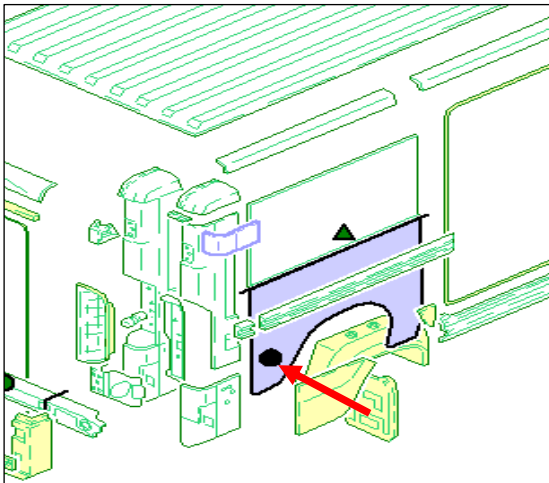

Grafik: DAT

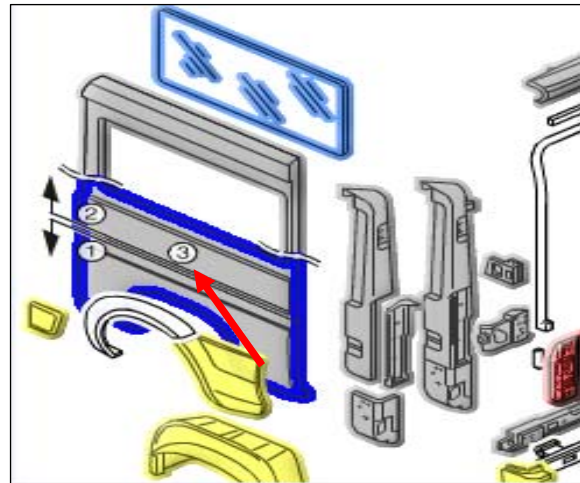

#### HINWEIS:

**Citroën wird die Arbeitszeiten für den Teilersatz 7459 0910 (Audatex) und 7459 0910 (DAT) von 41 AW = 4,1 Stunden auf jeweils 64 AW = 6,4 Stunden pro Seite für reine Blecharbeiten anpassen. Achten Sie bei entsprechenden Kalkulationen auf die geänderten Arbeitszeit-Richtwerte.**

Ihr IFL-Team

© IFL e.V. Friedberg, 2015  
Urheberrechtlich geschützt – alle Rechte vorbehalten.