

IFL-technische Mitteilung Nr. 10/2017

Die IFL e. V. informiert regelmäßig über aktuelle Entwicklungen
aus den Bereichen Fahrzeugtechnik und Lackierung

Volkswagen Tiguan Heck-/Seitenspoiler Heckscheibe

Aktuelle Problemstellung bei folgender Modellbaureihe:

Modell: Tiguan
Typ: 5T1
Bauzeit: ab 2016

Audatex-Code: 06 TA 02 ...
DAT-Code: 01 905 120...

Zum oben genannten Fahrzeugmodell informiert die IFL bzgl. der beiden auf der Heckscheibe verklebten Spoiler.

Die „Seitenspoiler“ lassen sich nicht beschädigungsfrei ausbauen und müssen erneuert werden.

Abbildung: Grafik Audatex, VW Touran



Abbildung: Grafik DAT, VW Touran



Info: Beide „Seitenspoiler“ sind mit doppelseitigem Klebeband verklebt. Laut Original Reparaturleitfaden Volkswagen, müssen die beiden Spoiler mittels Wärmezuführung (Fön) von der Heckscheibe abgelöst werden. Die Klebeflächen für die „Neuteile“ müssen mit Reinigungslösung gereinigt und mit Lackprimer/Glasprimer vorbehandelt werden.

Bitte beachten Sie vor Arbeits- bzw. Reparaturbeginn stets die aktuellsten Informationen der Reparaturanleitung.

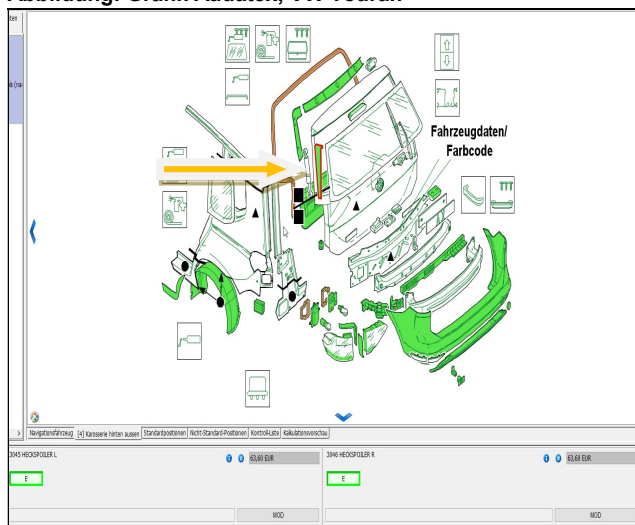
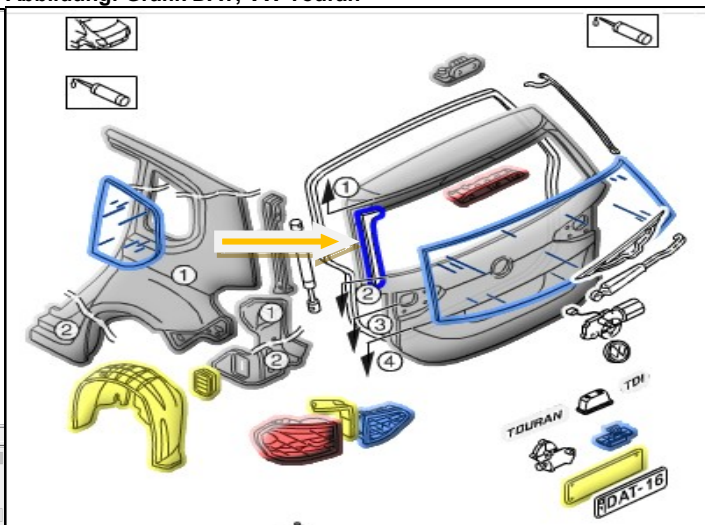
Kalkulation Audatex: Die Spoiler werden z.B. bei Aus/Ein bzw. Erneuerung der Heckscheibe oder bei Erneuerung der Heckklappe auch aufgrund der möglichen Schadenskonstellationen nicht automatisch ausgelöst. Dies muss der Anwender manuell vorgeben.

Kalkulation DAT: Nach Rücksprache mit DAT wird die derzeit noch verfügbare „A“-Position (Aus-Einbau) für die beiden Spoiler gelöscht und ab Mai 2017 die E-Position mit einem Zusatztext versehen sein.

Ihr IFL-Team

© IFL e.V. Friedberg, 2017
Urheberrechtlich geschützt – alle Rechte vorbehalten